



## A. Costa gyártású

### Maxi-Cut típusú

#### HIDRAULIKUS KÖZPONTOSÍTÓ / DARABOLÓ AUTOMATA



A berendezés a kimenetnél munkadarab-tartó eszközzel van ellátva.

#### Műszaki adatok

- Adagoló görgősor átm. 133x800 mm méretű görgőkkel, hajtása fordulatszám-szabályozott (inverter) motorral
  - Közbenső görgősor átm. 133x800 mm méretű görgőkkel, hajtása inverteren keresztül két (gyorslassú) sebességfokozatban.
  - 4 fogazott hosszirányú láncból álló egység, hajtása inverteren keresztül két sebességfokozatban: 1 előtoló gyors-sebesség, egy pedig a sorozatvágóhoz, vagy a szélezőhöz igazítva.
  - 2 db hidraulikus központosító egység, amelyek közül az egyik a mozgó fűrészlappal van összhangban.
  - 2 db fűrészegység 18,5 + 18,5 kW motorteljesítménnyel, 900 mm átmérőjű fűrészlapokkal. Az egyik fűrész helyzet-kijelzéssel motorikusan állítható.
  - 2 db szorítóegység, amely vágás közben és a sorozatvágó felé való szállítás közben rögzíti a munkadarabot, hajtásuk inverteren keresztül.
  - Kimeneti előtoló szőnyeg sebességszabályozással (az utána következő sorozatvágó, vagy szélező előtolási sebességéhez igazítva).
  - Villamos vezérlőközpont független nyomógombokkal (feszültség 24 V)
- Vágásmagasság 180 mm x szélesség 650 mm
  - Minimális távolság a fűrészlapok között 700 mm.
  - Maximális távolság a fűrészlapok között 4000 mm.

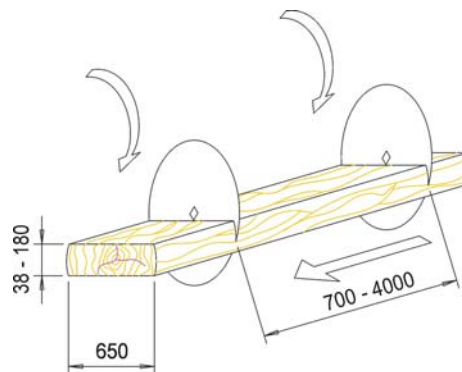

A fűrészlap-állítás magába foglalja az alatta lévő görgősor automatikus állítását is, mindig gyorsmenettel.